

АСФАЛЬТОУКЛАДЧИК 562S НА СТАЛЬНЫХ ГУСЕНИЦАХ



562S
Steel Track Paver

ширина укладки (мин.) 3,05 м
ширина укладки (max.) 9,1 м
толщина укладки (max.) 305 мм
скорость укладки 41 м/мин
скорость движения 7,5 км/ч

Дизельный двигатель CUMMINS QSB5.9
6-ти цилиндровый (Tier II),
объем 5.9 литра
мощность двигателя .. 240 лс/176 кВт
при 2200 об./мин.
электрическая система 105А/12вольт

бункер
длина и ширина 2489 x 3150 мм
объем 7,56 м³
емкость 15 тонн
ширина тоннеля подачи
материала (каждого) 762 мм

полиуретановые гусеничные накладки
сверх износостойкая конвейерная защита

распределяющий шнек
диаметр 406 мм
толщина 16 мм

Stretch 20®

разравнивающая плита ... 864 x 3048 мм
толщина 12,7 мм
вибраций в минуту (max) 3000
положительный угол излома
плиты (гидропривод) 76 мм
отрицательный угол излома
плиты (гидропривод) 25 мм

Нагреватели разравнивателя по выбору:
- четыре дизельных горелки
81,5 кВт (всего) 7,6 л/ч
- электрические нагреватели 34kW

Вес разравнивателя и трактора:
с Stretch 20 19,296 кг

Топливный бак 310 литров

тормоза мультидисковые
управление гидростатическое

быстро перемещаемый пульт управления

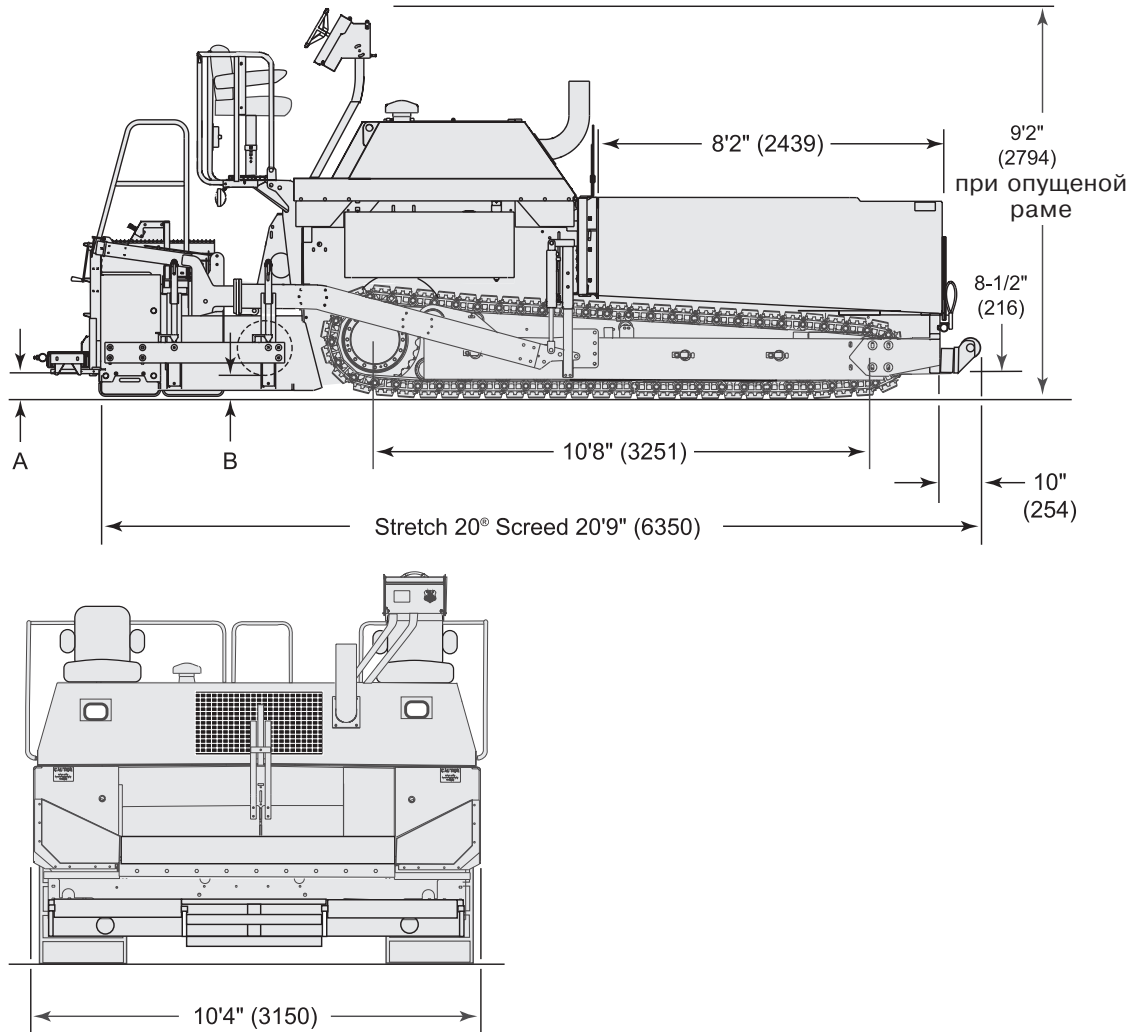

ФУНКЦИОНАЛЬНЫЕ ОСОБЕННОСТИ

- Патентованные системы:
 - трехточечная независимая подвеска;
 - подъем рамы (изменение клиренса).
- Подъемный капот с электро-гидравлическим приводом.
- Система удаления дыма и паров асфальта.
- Система управления ротацией (противовращения гусениц для улучшения маневренности).

КОМПЛЕКТАЦИЯ

- автоматическая система управления подачей материала на шнек с ультразвуковыми датчиками.
- компьютерная система TOPCON позиционирования разравнивателя относительно толщины и угла.
- бесконтактная ультразвуковая лыжа нивелировки продольного профиля на длину 9м.
- гидравлический захват самосвала системы Sedarapids.
- таймер выключения топливной помпы горелок разравнивателя.